

新製品

～薬塵(高薬理活性医薬原料)封じ込め機器～
密閉グローブによりGMP完全性試験対応

完全性試験対応排気ユニット



本ユニットは、抗がん剤などの高薬理活性をもつ薬塵からの作業者の保護と、クロスコンタミネーションの防止のために、空調排気系に用いるHEPA内蔵ユニットです。

特長

- (1) 従来の排気系ユニットのHEPAの性能評価は総合捕集率で判定していたものを、本ユニットは完全性試験(スキャンテスト)が出来ます。
- (2) 完全性試験が可能な事から、シングルHEPA構造を採用し、低圧力損失となりました。(46%減(245Pa減))
- (3) 表面に付着した粉体の清掃を容易にするため、ステンレスを採用しています。
- (4) HEPAを交換時にHEPAに水噴霧することから、底板を傾斜化して水捌け性を向上しています。
- (5) お客様のご使用条件に応じ、さまざまなオプション対応が可能です。

用途

- (1) 製薬工場の薬(高薬理活性医薬原料)を扱う部屋の排気

概略図

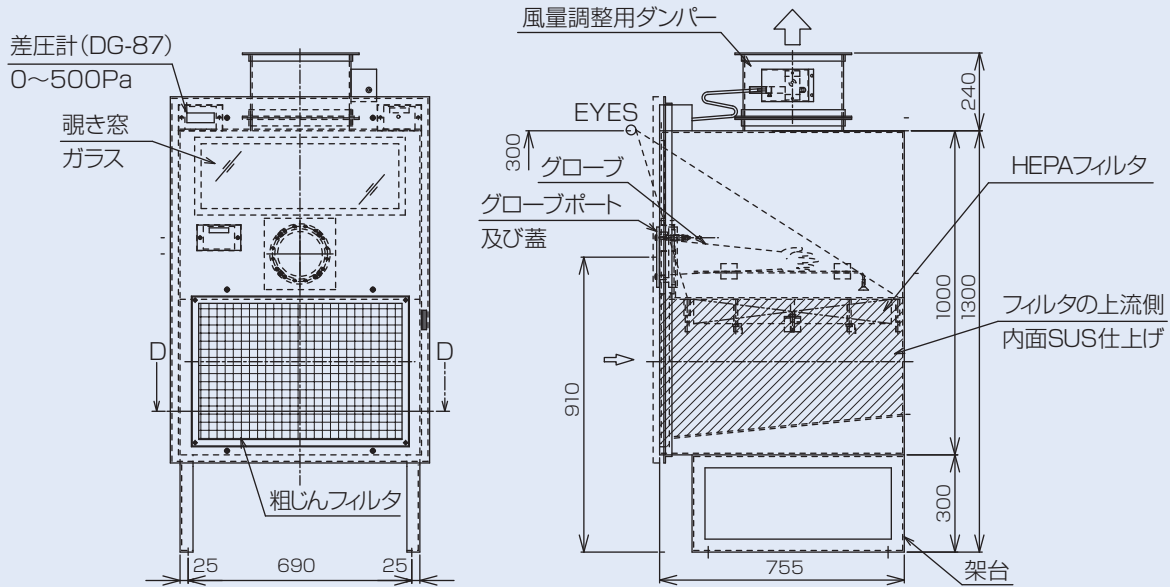

仕様表

項目	内容
本体材質	鋼板+SUS304
使用フィルタ	粗じんフィルタ+HEPAフィルタ
風量(m ³ /min)	28
圧力損失(Pa)	289
付属	グローブ のぞき窓 測定口

オプション

項目
水洗ノズル
両手グローブ
風量調整用ボリュームダンパ
差圧計
架台

型式説明

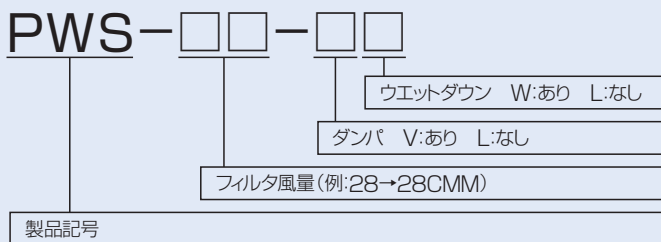

このカタログに掲載した内容は、予告なしに変更することがあります。

快適環境を創り出す



日本無機株式会社

本社・東京営業部 〒110-0015 東京都台東区東上野5-1-5(日新上野ビル) TEL:03-6860-7501(代)
 東北営業所 〒980-0021 仙台市青葉区中央3-10-19(損保ジャパン仙台KYビル) TEL:022-266-7531(代)
 大阪営業部 〒541-0046 大阪市中央区平野町4-6-16(グロッツ・ベッケルトビル) TEL:06-6201-3751(代)
 中部営業所 〒460-0008 名古屋市中区栄2-2-17(名古屋情報センタービル) TEL:052-202-9911(代)
 九州営業所 〒810-0041 福岡市中央区大名1-4-1(NDビル) TEL:092-715-1651(代)
 広島出張所 〒730-0051 広島市中区大手町2-8-5(合人社広島大手町ビル) TEL:082-248-3920(代)

<http://www.nipponmuki.co.jp/>

販売店